

FITXA TÈCNICA

COCOUE

Nom de la companyia: **PETIT BONHOM**

Número de persones: 3 (2 actors i un tècnic)

Durada de l'espectacle: 50 minuts

Aforament màxim: 300 persones

Espai escènic mínim: 6 m d'ample
5 m de profunditat
3 m d'alçada

Temps de muntatge: 2 hores i mitja

Temps de desmuntatge: 1 hora i mitja

Contacte tècnic: Martí Doy
martidoy@hotmail.com
telf: 649978784

L'organització es compromet a proporcionar a la companyia:

- Un tècnic durant la durada total del muntatge, la representació i el desmuntatge.

Escenari

- Espai escènic mínim: 6 m d'ample
5 m de profunditat
3 m d'alçada
- Càmera negra
- Una presa de corrent a 220v en el fons de l'escenari

Material de so

- Sistema de PA adaptat a la sala
- 1 monitor a l'escenari
- 1 taula de so de 4 canals

Material d'il·luminació

- 6 PC 1000w amb pales (no fresnel)
- 7 Retalls focal gran (25-50 graus)
- 6 PAR del 5
- 12 canals de dimmer graduables
- 1 taula d'il·luminació amb submasters

Relació de focus, projectors i filtres

Nº	Funció dels focus	Projector	Filtre
1	Frontal General Obert	2 PC	-
2	Frontal Taula Esquerra	1 PC	-
3	Puntual Taula Mig	1 Retall	-
4	Frontal Taula Dreta	1 PC	-
5	Contra Groc	2 Par 5	L110
6	Contra Blau	2 Par 5	L132
7	Contra Rosa	2 Par 5	L045
8	Laterals	2 Retalls	L202
9	Capses dalt Biombo	2 Retalls	-
10	Gronxador	1 Retall	-
11	Puntual Gallina/Cocoué trist	1 Retall	-
12	Contra Biombo	2 PC	L205

"COCOUPÉ" El petit bon hom

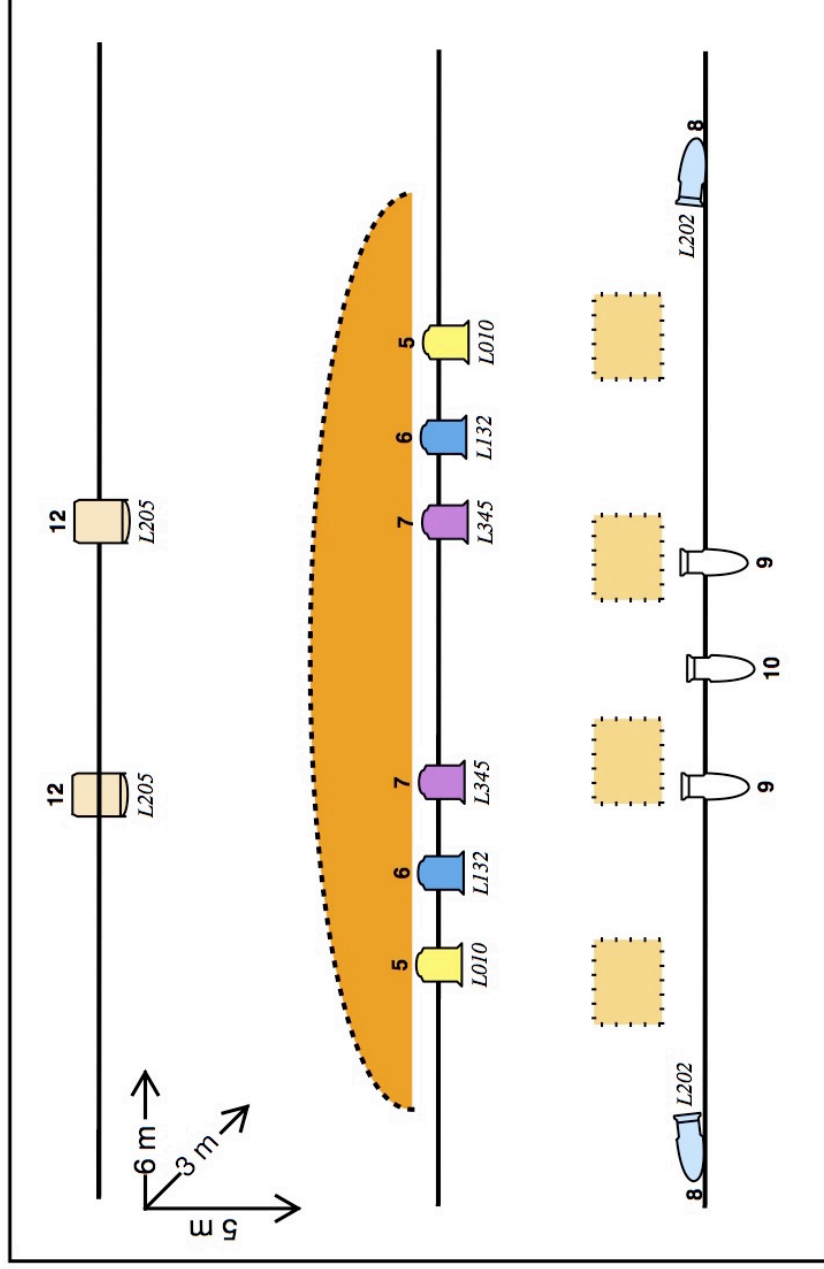

7 RETALLS

6 PC 1000W

6 PAR N° 5

12 CH de Dimmer

CONTACTE TÈCNIC

Martí Doy

martidoy@hotmail.com

Telf. 649978784

